

LEGENDA:

- dělení trakčního vedení
- neutrální pole stávající

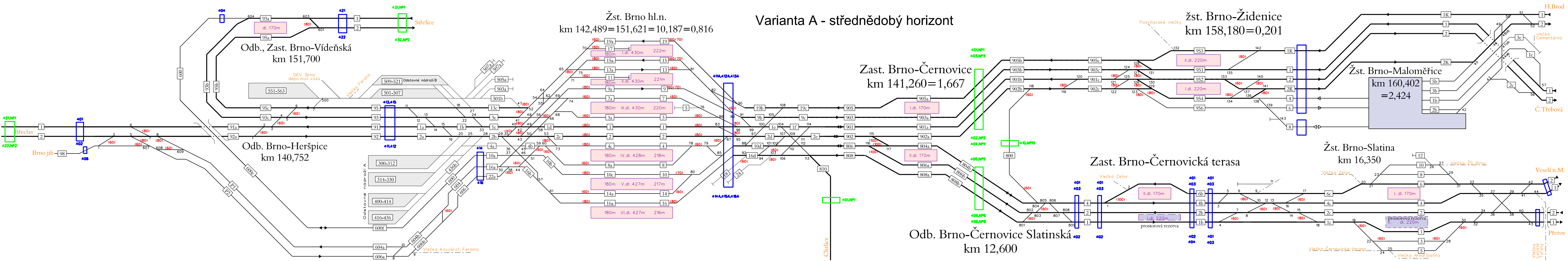

Doplňující údaje :

Subdodavatel :
 SUDOP BRNO, spol. s r.o.
 Kounicova 688/26
 611 36 Brno

0	31.3.2014	první vydání	viz výše	Ing. Hartman	Ing. Babič
Rev.	Datum	Popis	Vypracoval	Kontroloval	Schválil
Objednatel : SPRÁVA ŽELEZNIČNÍ DOPRAVNÍ CESTY, státní organizace Dlážděná7/1003, CZ-110 00 Praha 1 web: www.szdc.cz			 Souprava :		
Zhotovitel : IKP Consulting Engineers, s.r.o. Jankovcova 1037/49, 170 00 Praha 7 telefon: +420 255 733 111 fax: +420 255 733 605 e-mail: info@ikpce.com			 Číslo projektu: 1 1 2 8 5 3 VP (HIP): Ing. Hartman Stupeň: P Datum: viz výše Archiv: - Formát: 5 A4 Měřítko: schéma		
Projekt : Dopracování variant řešení ŽU Brno			Část : F.1 Příloha: 008a		
Kraj: Jihomoravský Okres: Brno-město, Brno-venkov			Obsah : ČÁST F – DOPLŇUJÍCÍ DOKUMENTACE, ÚPRAVA TECHNICKÉHO ŘEŠENÍ VARIANTY A - ŘEKA F.1 Úprava technického řešení varianty A - Řeka Schéma dělení trakčního vedení - - střednědobý horizont		